

Osobní digitální váha Tanita BC-401 s tělesnou analýzou

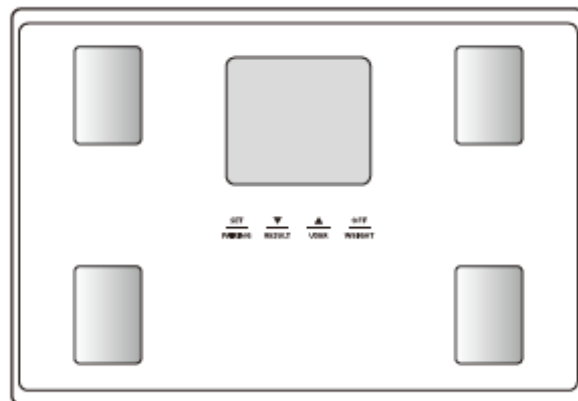

Návod k obsluze a reklamační řád

Děkujeme vám za výběr váhy Tanita s tělesnou analýzou. Tato váha je jednou z celé řady výrobků péče o zdraví Tanita.

Tento návod vás provede instalačním postupem a nastíní funkci tlačítek.

Další informace o zdravém životním stylu najdete na našich webových stránkách

www.tanitacz.cz.

Produkty Tanita obsahují nejnovější klinické výzkumy a technologické inovace. Všechna data jsou monitorována Tanita lékařským poradním sborem pro zajištění přesnosti.

Poznámka: Přečtěte si tento návod k použití a pečlivě jej uschovejte pro budoucí použití.

▲ Bezpečnostní opatření:

Váhu s tělesnou analýzou by neměli používat lidé s lékařským implantátem (např. s podpůrným srdečním přístrojem). Váha totiž využívá slabý elektrický proud, který může ovlivnit činnost implantátu. Těhotné ženy by měly používat pouze funkci hmotnosti.

Všechny ostatní funkce nejsou pro těhotné ženy určeny.

Nepokládejte váhu na kluzký povrch, jako je vlhká podlaha.

Nepoužívejte prosím váhu ihned po koupeli nebo namáhavém cvičení. Vážící platforma by byla kluzká, prosím otřete ji čistým, suchým hadříkem, dokud neodstraníte veškerou kapalinu.

Důležité poznámky pro uživatele

Tento přístroj je osobní váhou s tělesnou analýzou, je určena pro **dospělé a děti (věk 5-17), standardní a atletické tělesné typy**. Tanita definuje „atleta“ jako osoby, které pravidelně intenzivně trénují asi 12 hodin týdně a mají klidovou tepovou frekvenci přibližně 60 tepů za minutu nebo méně. Definice „atleta“ také zahrnuje osoby s fitness životním stylem, které intenzivně trénovali několik let a nyní již trénují méně než 12 hodin týdně. Váha s tělesnou analýzou není určena pro těhotné ženy, profesionální sportovce nebo kulturisty.

Uložená data mohou být ztracena, pokud je přístroj používán nesprávně nebo vystaven elektrickému přepětí. Tanita nenesе žádnou zodpovědnost při ztrátě zaznamenaných údajů, Tanita nenesе zodpovědnost za jakékoliv škody nebo ztráty způsobené těmito jednotkami, či jakéhokoliv nároku ze strany třetí osoby.

Poznámka: Odhady množství tělesného tuku se budou lišit v závislosti na množství vody v těle a mohou být ovlivněny dehydratací nebo zavodněním v důsledku těchto faktorů: konzumace alkoholu, menstruace, nemoci, intenzivní cvičení atd.

Symboly upozornění

V tomto manuálu i v popisu produktu jsou různé symboly pro varování při užití přístroje, viz níže:

 **Warning** Tento symbol ukazuje možnost vážného zranění, pokud je s produktem špatně zacházeno nebo jsou ignorovány instrukce.

 **Caution** Tento symbol ukazuje možnost tělesných zranění nebo poškození přístroje, pokud jsou ignorovány instrukce.

 Tento symbol ukazuje zákaz prováděné akce.

 Tento symbol ukazuje instrukce, které musí být dodržovány.



Vysvětlení:



Warning

- Toto zařízení využívá slabý elektrický proud, který může ovlivnit činnost druhého přístroje, proto jej nesmí používat lidé s lékařským implantátem, jako např. s podpurným srdečním přístrojem.
- Data poskytnutá tímto produktem a všechny doplňující informace jako jsou diety, cvičební program založená na těchto datech musejí být konzultována s profesionálem
- Nestoupejte na okraj platformy. Nikdy neskákejte na přístroj.
- Nepokládejte na kluzký povrch, aby nedošlo k uklouznutí.
- Nepokládejte žádné předměty na platformu.



Caution



Je zakázáno:

- Nestůjte na displeji.
- Nestrkejte prsty do mezer a děr. Mohlo by dojít ke zranění.
- Nepoužívejte dobíjecí baterie, nepoužívejte staré baterie dohromady s novými nebo různé typy baterií.
- Nikdy nedovolte dítěti přemísťování monitoru.
- Tento monitor je určen pouze pro domácí použití. Není určen pro profesionální použití jako jsou nemocnice, zdravotnictví a fitness zařízení.
- Umístěte monitor na pevný, rovný povrch s minimálními vibracemi.
- Neužívejte nadměrný tlak nebo vibrace na monitor.
- Nepoužívejte nebo neukládejte produkt v následujících lokacích:
 - Místo se silným slunečním zářením, blízko topících jednotek nebo přímo u klimatizační jednotky.
 - Místo se měnícími se teplotními rozdíly nebo velkou vibrací
 - Místo s velkou vlhkostí.
- Nevstupujte na monitor, pokud jste mokří (ihned po osprchování nebo koupeli...). Ujistěte se, že jste si osušili tělo a chodidla před použitím monitoru.
- Udržujte mimo dosah vody.
- Neužívejte horkou vodu, alkohol nebo ředidlo k očištění produktu. Pokud je třeba monitor utřít, použijte vlhký hadřík nebo neutrální čistič a poté použijte suchý hadřík.
- Nerozebírejte nikdy monitor.
- Ujistěte se, že jste vložili baterie ve správné pozici se správnou polaritou.
- Nepoužívejte tento přístroj v blízkosti jiných produktů, které vysílají elektromagnetické vlny.
- Jiná osoba musí provést měření osobám se zdravotním postižením, jenž jim neumožňuje změřit se sám.

VLASTNOSTI A FUNKCE

Přední strana

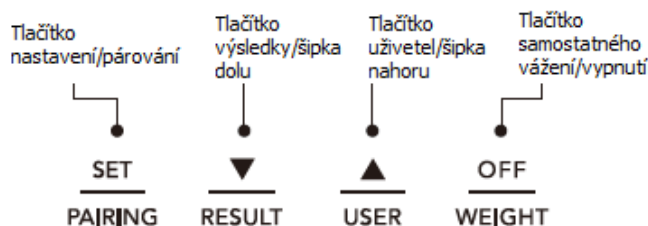
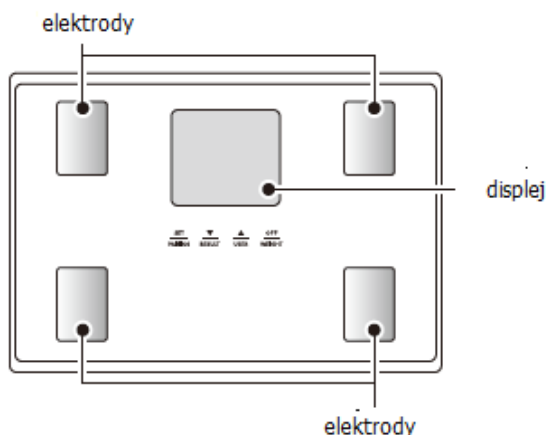

Zadní strana

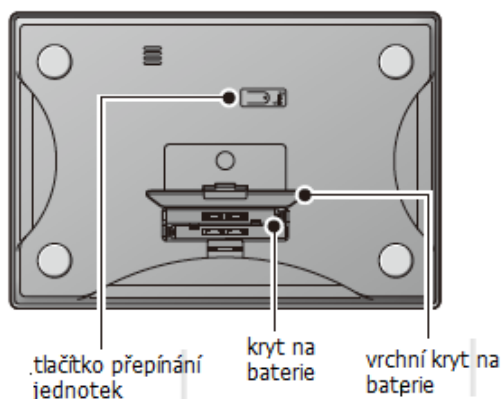

Příslušenství

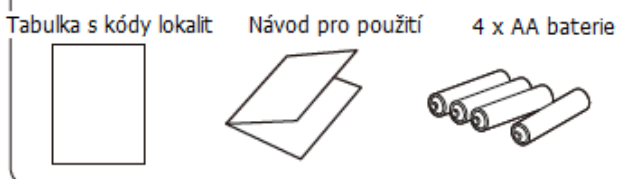

PŘÍPRAVA PŘED POUŽITÍM



Otevřete dle obrázku.

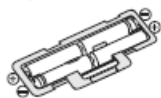

Pozice baterií.



▲ Vložení baterií

Otevřete kryt baterie na zadní straně měřicí platformy. Vložte přiložené AA baterie, jak je znázorněno.

Poznámka: Ujistěte se, že je správně polarita baterií. Pokud jsou baterie nesprávně vloženy, může unikat tekutina a poškodit podlahu. Pokud nebudete produkt delší dobu používat, je vhodné baterie odstranit.

Vezměte prosím na vědomí, že kapacita baterií z továrny může být snížena.

▲ Umístění váhy

Postavte přístroj na rovnou pevnou plochu, kde jsou minimální vibrace k zajištění bezpečného a přesného měření (nejlépe podlaha, koberec není příliš vhodný). Poznámka: Aby se předešlo případnému zranění, nevstupujte na okraj platformy.

Tipy při manipulaci:

Tato váha je přesný přístroj využívající nejmodernější technologie.

Aby zůstal přístroj v co nejlepším stavu, prosím dodržujte následující pokyny:

- Nepokoušejte se rozebrat měřicí platformu.
- Uchovávejte produkt vodorovně a umístěte jej tak, aby se tlačítka nechtěně nestiskávala.
- Vyvarujte se nadměrnému vlivu nebo chvění produktu.
- Nepoužívejte přístroj v blízkosti přímého slunečního záření, topného zařízení, vysoké vlhkosti nebo extrémních teplotních změn.
- Nikdy jej neponořujte do vody. Používejte alkohol k čištění elektrod a skla (aplikujte na suchý hadřík), který je udrží lesklé, nepoužívejte mýdlo.
- Nevstupujte na platformu s mokřýma nohama.
- Neupust'te žádné předměty na platformu.
- Neskákejte na nebo z platformy.

PŘEPÍNÁNÍ JEDNOTEK MĚŘENÍ

Poznámka: Pouze u modelů, které přepínání jednotek měření obsahují.

Přepnutí jednotek měření je možné tlačítkem na zadní straně váhy (kg/lb/st lb) po zapnutí váhy a zobrazení 0,0 kg na displeji.

Funkce automatického vypnutí

Funkce automatického vypnutí vypne produkt v následujících situacích:

- Pokud přerušíte proces měření. Produkt se vypne automaticky během 30ti vteřin.
- Během nastavení, pokud nestisknete žádné tlačítko 60 vteřin.
- Po ukončení procení měření.

ZÍSKÁNÍ PŘESNÝCH HODNOT

Pro zajištění přesných hodnot měřte vždy bez oblečení a za shodných podmínek hydratace. Pokud nejste svléknuti, vždy sundejte ponožky nebo punčocháče a ujistěte se, že jsou chodidla nohou čistá před vstupem na měřící platformu. Ujistěte se, že jsou chodidla správně zarovnána na elektrodách měřící platformy.

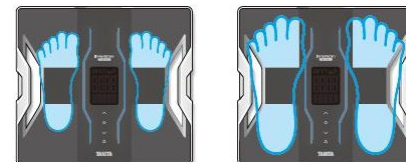

Neobávejte se, pokud jsou vaše chodidla větší, než platforma, přesné hodnoty získáte, pokud budou vaše prsty přesahovat přes okraj platformy. Nejlepší je měřit hodnoty ve stejnou denní dobu. Pokuste se počkat asi tři hodiny po stravování, cvičení, než začnete měřit, protože hodnoty přijaté za jiných podmínek nemusí mít absolutně stejné hodnoty, přesně stanovené procentní změny jsou přesné, pokud jsou údaje získávány konzistentním způsobem. Ke sledování pokroku, porovnání hmotnosti a tělesného tuku měřte za stejných podmínek za určitou dobu.

Poznámka: Přesné hodnoty nejsou možné, pokud nejsou čistá chodidla nebo pokud jsou vaše kolena ohnutá nebo pokud jste vsedě.

Nastavení přes Smartphone



Zapněte Bluetooth a stáhněte si aplikaci My Tanita App z App Store nebo Google play nebo na ww.tanita.eu.

Poznámka: Podívejte se na webové stránky Tanita na podrobnosti o podporovaných modelech.

- Pokud nechcete použít speciální aplikaci, nakonfigurujte nastavení monitoru manuálně.
- Musíte zaregistrovat svůj smartphone, pokud jej vyměníte.

Dosah je přibližně 5 metrů v prostředí bez překážek.



Spustěte aplikaci. Zaregistrujte se, zadejte své osobní údaje. Přihlaste se.



Vyberte zařízení, které chcete spárovat přes Bluetooth.



Stiskněte tlačítko Sync/Pair a postupujte dle instrukcí v aplikaci.

Poznámka: Kompatibilní aplikace může být změněna nebo přidána, v tom případě se změní zobrazení displeje a obsluha produktu. Pro případné dotazy nás kontaktujte. Zobrazení displeje a instrukce mohou vypadat jinak podle specifikace aplikace.



Pokračujte dle pokynů v aplikaci a stiskněte a držte komunikační tlačítko SET na váze po 3 vteřiny (jen při prvním nastavení, při dalším se váha zapíná z telefonu). Poté zadejte své informace dle aplikace.

Poznámka: V závislosti na síle signálu může propojení s tělesným analyzátozem trvat několik vteřin.

Při přenášení dat se zobrazí ikona .

Pokud se chcete zvážit, když držíte smartphone, nejdříve zadejte hmotnost oblečení (Weight of Clothing), která bude odečtena z vaší hmotnosti.

Pokud zadáte hmotnost oblečení 0,2 kg, bude tato zobrazena před měřením.

Při registraci váhy ji postavte na tvrdý a rovný povrch.

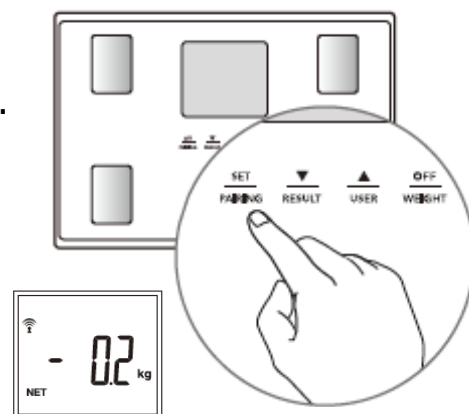



Pokud je tělesný analyzátor aktivován, zobrazí se 0,0 kg na displeji.



Po zobrazení 0,0 kg na displeji, opatrně a bos nastupte na platformu.

Poznámka: Prosím vyvarujte se pohybu během měření.

Pokud je měření kompletní, registrace vašeho monitoru je kompletní.



Nastavení přes tělesný analyzátor

Pokud je BC-401 spárována se smartphonem, nastavena lokalita, datum a čas, přeskočte prosím tento krok. Můžete rovnou začít měřit.

Různé geografické oblasti na naší planetě mají odlišnou zemskou přitažlivost. Rozdíly v gravitaci mohou ovlivnit přesnost vážení. Proto tato váha umožňuje zadat regionální kód odpovídající gravitaci příslušné oblasti, ve které se bude váha používat:



Nastavení kódu lokality

Při vypnuté váze dlouze stiskněte tlačítko SET, ▼ nebo ▲.

Ze seznamu místních kódů vyberte tlačítky ▼ nebo ▲ kód pro Vaši oblast (**Česká republika = A2 – Praha, A3 - Brno**), více informací na konci manuálu.

Krátkým stisknutím tlačítka SET potvrdíte zadaný kód.



Nastavení data

Stiskněte tlačítko ▼ nebo ▲ k nastavení data a potvrďte tlačítkem SET.

Nastavte měsíc a den stejným způsobem.



Nastavení hodiny

Stiskněte tlačítko ▼ nebo ▲ k nastavení hodiny a potvrďte tlačítkem SET.



Nastavení minuty

Stiskněte tlačítko ▼ nebo ▲ k nastavení minuty a potvrďte tlačítkem SET.

Poznámka: Pokud při procesu nastavení nebude po 60 vteřin žádná aktivita, váha se automaticky vypne. Data nebudou uložena. Pokud při nastavení uděláte chybu nebo chcete-li váhu vypnout před ukončením procesu nastavení, stiskněte tlačítko OFF. Nastavení nebude uloženo. Pokud chcete změnit kód lokality, stiskněte a držte 3 vteřiny tlačítko OFF, pokud je váha vypnutá a poté postupujte dle návodu výše.

Pokud chcete změnit datum nebo time, stiskněte a držte 3 vteřiny tlačítko ▼, pokud je váha vypnutá a poté postupujte dle návodu výše.

Při přidržení tlačítka ▼ nebo ▲ bude nastavení postupovat rychleji.

Po výměně baterií opět nastavte body 2-4.

MĚŘENÍ TĚLESNÝCH HODNOT

1. Pokud je monitor vypnutý, vyberte „Input Data“ v aplikaci a postupujte dle instrukcí v aplikaci. Až se zobrazí 0,00 kg na displeji, vstupte na monitor.
2. Naměřené hodnoty se automaticky odešlou do Smartphonu.

Měření tělesných hodnot pokud nemáte Váš Smartphone

Jednoduše vstupte na monitor. Funkce automatického rozpoznávání automaticky rozezná vaše osobní údaje. Váš monitor uloží až 10 sad měření. Uložená data se odešlou do Smartphonu společně s novými měřeními příště, až bude Smartphone připojen k monitoru při měření.

NASTAVENÍ A UKLÁDÁNÍ OSOBNÍCH DAT DO PAMĚTI

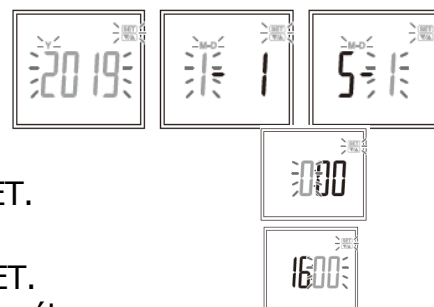

Monitor složení těla lze ovládat pouze v případě, že údaje byly naprogramovány do jedné z datových osobních pamětí.

1. Zapněte

Stiskněte tlačítko SET pro zapnutí.

Monitor pípne pro potvrzení aktivity, zobrazí se osobní číslo na displeji a bude blikat.

Poznámka: Pokud při procesu nastavení nebude po 60 vteřin žádná aktivita, váha se automaticky vypne. Data nebudou uložena. Pokud při nastavení uděláte chybu nebo chcete-li váhu vypnout před ukončením procesu nastavení, stiskněte tlačítko OFF.

2. Výběr osobního čísla

Tlačítka ▼ nebo ▲ vyberte osobní číslo (1, 2, 3, 4 nebo 5). Potvrďte stisknutím tlačítka SET.

Monitor pípne pro potvrzení.

3. Nastavení data narození.

Nastavte datum Vašeho narození (rok/měsíc/den) použitím tlačítek se šipkou ▼ nebo ▲.

Potvrďte stisknutím tlačítka SET. Monitor pípne pro potvrzení.

4. Vyberte pohlaví

Použijte tlačítka ▼ nebo ▲ pro výběr pohlaví – muž [♂], žena [♀], muž atlet [♂*] a žena atlet [♀*], potvrďte stisknutím tlačítka SET. Monitor pípne pro potvrzení.

Kdo může použít režim atlet?

Dospělý starší 18 let a osob, které pravidelně intenzivně trénují asi 12 hodin týdně a více nejméně po dobu půl roku, kulturisté, profesionální atleti, kteří si chtějí sledovat jejich pokrok doma, osoby s fitness životním stylem, které intenzivně trénovali několik let a nyní již trénují méně než 12 hodin týdně.

5. Nastavení výšky

Přednastavená hodnota je 170 cm (rozmezí je od 90 cm do 220 cm).

Použijte tlačítka ▼ nebo ▲ pro nastavení výšky a potvrďte stisknutím tlačítka SET. Monitor pípne pro potvrzení.

Na displeji se zobrazí 0,00 kg a nyní je monitor připraven na měření.

6. Měření tělesných kompozic

Pokud je na displeji zobrazeno 0,00 kg, vstupte na monitor během 60ti vteřin.

Nesestupujte, dokud nezmezí "0000".

Naměřené hodnoty budou zobrazeny 40 vteřin.

Monitor se vypne a hodnoty budou uloženy v paměti.

Poznámka: Pokud na monitor vstoupíte před zobrazením 0,00 kg, zobrazí se „Err, a hodnoty neobdržíte. Pokud nevstoupíte na váhu během 60ti vteřin po zobrazení 0,00 kg, váha se automaticky vypne. Nastavte a uložte osobní data prosím znova.

 **Warning** - Nepoužívejte, pokud máte lékařský implantát, jako např. podpurný srdeční přístroj.

Měření hodnot

Můžete začít měřit po zadání Vašich osobních dat.

 Zujte si boty a ponožky. Vstupte na monitor, pokud je monitor vypnutý. Monitor začne měřit automaticky.

 Zobrazení Vašich výsledků

Po změření všech hodnot se automaticky postupně hodnoty zobrazí.

Po zobrazení poslední hodnoty se opět zobrazí hmotnost a pak se monitor automaticky vypne.

Stiskem tlačítka ▼ můžete přepínat naměřené hodnoty.

Poznámka: Nesestupujte z váhy, dokud se zobrazuje "J-J/C-C".

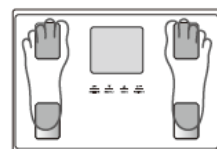

Pokud je zobrazeno špatné osobní číslo

Můžete změnit osobní číslo stiskem tlačítka ▲.

Tiskněte tlačítko ▲, dokud nebude zobrazeno vaše osobní číslo a profil.

Po vybrání potvrďte tlačítkem SET. Displej zobrazí vaše správné hodnoty automaticky.

Naměřené hodnoty budou uloženy do paměti pod správným osobním číslem.

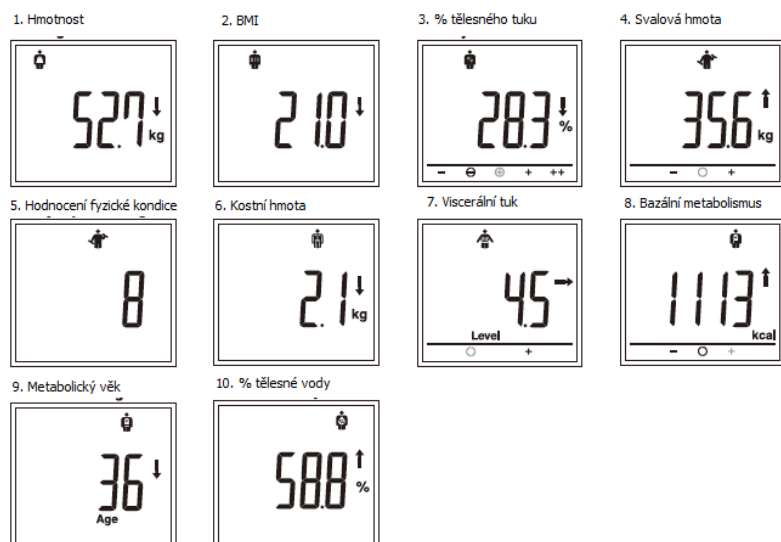

| | - | ⊖ | ○ | ⊕ | + | ++ |
|---------------------------|-------|------------|--------|------------|--------|--------|
| % tělesného tuku | pod | standard - | | standard + | přes | obézní |
| Svalová hmota | pod | | průměr | | vysoký | |
| Hodnota viscerálního tuku | | | průměr | | vysoký | |
| Bazální metabolismus | nizký | | průměr | | vysoký | |

↑ → ↓ indikují trend porovnaný s předešlými naměřenými hodnotami.

- Poznámka: U dětí (ve věku 5-17) monitor zobrazí pouze hmotnost, BMI a procento tělesného tuku.
- U dětí (ve věku 4 nebo méně) a dospělých (nad 100 let) monitor zobrazí pouze hmotnost.
- Err se zobrazí, pokud procento tělesného tuku překročí měřený rozsah.
- Naměřené výsledky procházejte tlačítkem se šipkou ▼.
- Podržení tlačítka se šipkou ▼ budete rychle procházet hodnoty.
- Po přečtení výsledků, které chcete vidět, uvolněte tlačítko pro zobrazení zbylých hodnot.
- Stiskněte tlačítko OFF pro zrušení měření nebo vypnutí monitoru.
- Nepohybujte se na monitoru aspoň 3 vteřiny po měření a sestoupení.
- Aby se předešlo nehodám jako je pád z monitoru, vždy nejdříve sestupte z váhy před stisknutím tlačítka.

REŽIM HOST

Režim HOST umožňuje měření jednorázově bez použití osobního čísla.

Při vypnutí váze stiskněte tlačítko se šipkou nahoru ▲. Tlačítkem ▼ nebo ▲

vyberte **-0-** a potvrďte tlačítkem SET.

Nastavte věk, pohlaví a výšku. Vstupte na monitor po zobrazení 0,00 kg.

Hodnoty budou zobrazeny 40 vteřin, nebudou uloženy do paměti.

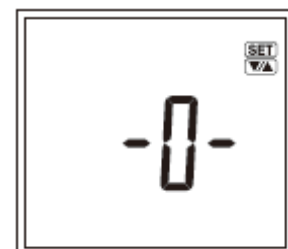

Vstupte na váhu po zobrazení 0,0 kg. Naměřené hodnoty budou zobrazeny 40 vteřin.

Poznámka: Nesestupujte, dokud nezmizí "0000".

Poznámka: Pokud na monitor vstoupíte před zobrazením 0,00 kg, zobrazí se „Err, a hodnoty neobdržíte.

MĚŘENÍ POUZE HMOTNOSTI

Stiskněte tlačítko OFF. Po zobrazení 0,0 kg vstupte na váhu. Hmotnost se zobrazí a bude zobrazena 20 vteřin, poté se váha automaticky vypne.

ZMĚNA OSOBNÍCH DAT

 Pokud je váha vypnuta, stiskněte tlačítko SET.

 Stiskněte ▼ nebo ▲ a vyberte osobní číslo (1,2,3,4 a 5) a potvrďte stisknutím tlačítka SET.

 Postupujte dle pokynů na straně 5 a změňte osobní data.

Poznámka: Pokud jste při zadání uživatele změnili v příslušném uživatelském profilu datum narození nebo pohlaví, objeví se obrazovka s dotazem na vymazání hodnot předchozího uživatele - CLR. Zvolte nyní tlačítka se šipkou ▼ nebo ▲ YES pro vymazání či NO pro zachování hodnot předchozího uživatele a potvrďte stisknutím tlačítka SET.

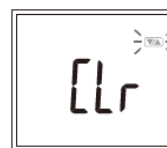

SMAZÁNÍ OSOBNÍCH DAT

1. Pokud je váha vypnuta, stiskněte tlačítko SET.
2. Stiskněte ▼ nebo ▲ a vyberte osobní číslo (1,2,3,4 a 5) a potvrďte stisknutím tlačítka SET. Na displeji se zobrazí CLR.
3. Zvolte nyní tlačítka se šipkou ▼ nebo ▲ YES pro vymazání
4. 4. Potvrďte stisknutím tlačítka SET.



ÚDRŽBA

Váhu nikdy sami nerozebírejte (kromě výměny baterií, přenechejte veškeré další servisní úkony autorizovanému pracovišti). Váha není vodotěsná = neoplachujte ji vodou. Otřete občas přístroj měkkou utěrkou. Nikdy na váhu neskákejte. Váha se dodává s bateriemi. Při denním používání vydrží baterie 1 rok. Pokud vkládáte nové baterie, měňte vždy všechny 4 najednou. Přiložené tovární baterie mohou mít kapacitu zkrácenou.

TECHNICKÉ ÚDAJE

| | |
|---------------------------------------|-------------------------------------|
| Maximální kapacita vážení: | 150 kg |
| Přesnost měření (stupnice dělená po): | 0,1 kg |
| Procento podílu tuku: | 5 – 99 let |
| BMI: | 5 – 99 let |
| Podíl svalové hmoty: | 18 – 99 let |
| Fyzická kondice: | 18 – 99 let |
| Kostní hmota: | 18 – 99 let |
| Bazální metabolismus: | 18 – 99 let |
| Viscerální tuk: | 18 – 99 let |
| Metabolický věk: | 18 – 99 let |
| Procento tělesné vody: | 18 – 99 let |
| Osobní data: | 5 pamětí + 1 pro hosta |
| Příkon: | 4 x AAA baterie (součást balení) |
| Komunikační protokol: | Bluetooth (nízkoenergetický přenos) |
| Spotřeba: | 50 mA maximálně |
| Měřicí proud: | 50 kHz, 6,25 kHz, 100 μA |

ŘEŠENÍ PROBLÉMŮ

Pokud se objeví tyto problémy ... pak ...

Špatné jednotky měření – změňte dle manuálu strana 3

“LO” na displeji = blíží se vybití baterií / špatně vložené baterie (opačná polarita)

„Err” na displeji při měření – stůjte prosím na platformě bez pohybu. Váha nemůže měřit přesně pokud detekuje pohyb.

Pokud je % tělesného tuku více než 75 %, není možné naměřit výsledek.

Pokud je BMI méně než 5, není možné naměřit výsledek.

Pokud se neukáže podíl tělesného tuku

Vaše osobní data nejsou nastavena. Nastavte je dle manuálu.

Ujistěte se, že jste si sundali ponožky a vaše chodidla jsou čistá a správně umístěná na platformě.

“OL” (“over limit”) na displeji během měření = váhový limit 150 kg byl překročen

“OL” (“over limit”) na displeji = nevstoupili jste na platformu před zobrazením 0,0 kg na displeji?

„Errb” na displeji

Nastavte správný datum a čas.

Pokud váhu nepoužíváte, analyzátor tělesných kompozic bude pravidelně kalibrovat před přípravou na další vážení. Pokud bude váha uložena horizontálně, s položenými předměty na vrchu nebo přemístěna z jiné pozice, vyberte pak své osobní číslo.

Nelze spojit smartphone s analyzátořem tělesných kompozic

„ErCP” nebo „ErCd” na displeji

Jsou vloženy správně baterie v monitoru?

Nedochází kapacita baterií?

Je smartphone a analyzátor ve správné vzdálenosti během komunikace?

Komunikační rozmezí je 5 metrů v nerušeném prostředí.

Je zapnuté Bluetooth ve smartphonu?

„ErCP” se zobrazuje opakovaně

Smažte párování v nastavení- Bluetooth ve smartphonu a spárujte monitor znovu.

„ErCU” se zobrazuje opakovaně

Smažte párování v nastavení- Bluetooth ve smartphonu a spárujte monitor znovu.

„ErC9” na displeji

Vyjměte a vyměňte baterie v monitoru a nastavte datum a čas znovu.

Nastavení data a času se změnila

Pokud používáte analyzátor se smartphonem, nastavení data a času se přepíše v analyzátoru podle smartphonu.

Nefunguje tlačítko „Input data”

Je zapnutá funkce Bluetooth in smartphonu?

Propojení mezi aplikací a analyzátor je možné pouze u vypnutého analyzátoru.

Zkontrolujte, zda je analyzátor vypnutý a zkuste znovu.

Váhu nesmějí používat lidé s lékařským implantátem (např. s podpůrným srdečním přístrojem).

Analyzátor totiž využívá slabý elektrický proud, který může ovlivnit činnost druhého přístroje. Těhotné ženy by měly používat pouze funkci prostého vážení, další funkce pro ně nejsou určeny.

Pro přesné měření byste se měli vážit bez oblečení a za stejných podmínek (nejlépe ve stejnou hodinu – minimálně 3 hodiny po vstávání, jídle nebo cvičení). Vždy si sundejte ponožky nebo punčochy a opláchněte nohy do čista před tím, než stoupnete na váhu. Ujistěte se, že Vaše chodidla jsou správně zarovnaná na dotykových elektrodách. Přesného měření dosáhnete i tehdy, kdy chodidla přes elektrody mírně přecházejí.

REKLAMAČNÍ PODMÍNKY

Záruční podmínky: Na tento výrobek se poskytuje záruka 60 měsíců ode dne prodeje spotřebiteli. Reklamacce uplatněná během záruční doby bude vyřízena opravou nebo výměnou.

Záruka se vztahuje na správnou funkci výrobku, výrobní a materiální vady.

Záruka se nevztahuje na vady vyvolané neodborným zásahem, vady způsobené vnějšími vlivy (názrazem, nešetrným zacházením apod.), vady vzniklé použitím nekvalitního napájecího článku.

Reklamacce: Kupující je povinen dodané zboží ihned zkontrolovat a o případných zjištěných závadách informovat prodávajícího nejpozději do tří dnů (nejlépe písemnou formou přes e-mail).

V písemném oznámení kupující uvede zjištěné závady (druh, čím se projevují).

Na posouzení reklamacce má prodejce ze zákona 30 dnů. Pokud bude závada uznána, přístroj bude opraven či vyměněn za nový.

ZÁRUČNÍ LIST: MODEL: TANITA BC-401

Datum prodeje:

Razítko:



Vámi zakoupený výrobek obsahuje baterie. Dbejte prosím následujících pokynů: baterie nesmí do domovního odpadu. Jako spotřebitel jste ze zákona povinen odevzdat baterie na sběrném místě vaší obce, městské části nebo v obchodě, aby mohly být zpracovány šetrně k životnímu prostředí.

Uvedený symbol na výrobku dokumentaci znamená, že nebo elektronické výrobky

likvidovány společně s odpadem. Za účelem správné likvidace výrobky odevzdejte na určených sběrných místech, kde budou přijaty zdarma. Správnou pomocí zachováte cenné napomáháte prevenci negativních dopadů na životní zdraví. Další podrobnosti si místního úřadu nebo nejbližšího nesprávné likvidaci tohoto druhu v souladu s národními předpisy Váha je odrušena podle EC / EC.

nebo v průvodní použité elektrické nesmí být komunálním



likvidací produktu přírodní zdroje a potenciálních prostředí i lidské vyžádejte od sběrného místa. Při odpadu mohou být uděleny pokuty. nařízení 2004 / 108

Tabulka kódů

| | | |
|---------------------------------------|--|----|
| Finland | Oulu, Tampere | A0 |
| | Helsinki, Turku | A1 |
| France | Bordeaux, Lyon, Nantes, Paris, Strasbourg | A2 |
| Georgia | | A0 |
| Germany | | A0 |
| Greece | | A0 |
| Hungary | | A0 |
| Iceland | | A0 |
| Ireland | | A0 |
| Italy | | A0 |
| | | A1 |
| Kazakhstan | | A2 |
| Kosovo | | A3 |
| Kyrgyzstan | | A4 |
| Latvia | | A4 |
| Liechtenstein | | A5 |
| Lithuania | | A5 |
| Luxembourg | | A6 |
| Former Yugoslav Republic of Macedonia | | A3 |
| Malta | | A4 |
| Moldova | | A2 |
| Monaco | | A4 |
| Montenegro | | A4 |
| Netherlands | | A4 |
| Norway | | A3 |
| | | A4 |
| Poland | Brest, Gomel, Hrodna, Mahilyow, Minsk | A2 |
| Portugal | Bruxelles | A2 |
| | Sarajevo | A4 |
| Romania | Burgas, Plovdiv, Sofia, Varna | A4 |
| Russia | Zagreb | A3 |
| San Marino | Nicosia | A5 |
| Serbia | Praha | A2 |
| Slovakia | Brno | A3 |
| Slovenia | Copenhagen | A1 |
| | Tallinn | A1 |
| Spain | Barcelona, Madrid, Valencia, Zaragoza | A4 |
| | Málaga, Sevilla | A5 |
| Sweden | Gävle, Umeå | A0 |
| | Göteborg, Malmö, Stockholm | A1 |
| Switzerland | Bern, Geneva, Zürich | A3 |
| Tajikistan | Dushanbe | A4 |
| Turkmenistan | Ashgabat | A5 |
| Ukraine | Kiev | A2 |
| | L'viv, Mykolajiv | A3 |
| Uzbekistan | Tashkent | A4 |
| United Kingdom | Aberdeen, Edinburgh, Glasgow | A1 |
| | Belfast, Birmingham, Liverpool, London, Manchester | A2 |
| Vatican | Vatican | A4 |